



In 4 Schritten zu Ihrem Produkt

Wir bieten Ihnen die Komplettlösung aus einer Hand in allen Bereichen. Alternativ unterstützen wir Sie auch nur in Teilbereichen. Ganz so, wie es in Ihren persönlichen Produktentstehungsprozess passt. Wir finden maßgeschneiderte Lösungen mit optimalem Service.



www.gsg-solutions.com

Ihr Partner, strategisch, kompetent!

📍 GSG HiTech Solutions GmbH
Berliner Platz 1c
38102 Braunschweig

☎ +49 (0) 531 707 306 66
+49 (0) 531 707 306 67
✉ office@gsg-solutions.com
🌐 www.gsg-solutions.com



GSG HiTech Solutions GmbH

Ihr kompetenter Partner
im Produktentstehungsprozess

GSG HiTech Solutions GmbH

Von der Idee bis zur Fertigung

Jeweils mit unterschiedlichen Schwerpunkten ausgestattet, bietet die GSG HiTech Solutions GmbH komplexe Lösungen im Produktentstehungsprozess – von der Idee bis zur Fertigung.

Durch technische Kompetenz und langjährige Erfahrung im Bereich industrieller Anforderungen bieten wir unseren Auftraggebern die beste Voraussetzung für eine effektive Zusammenarbeit.

Für diese Komplettleistung aus einer Hand bündeln wir Fachwissen aus vielen Disziplinen und arbeiten dafür mit unseren Schwesterunternehmen sowie mit starken Entwicklungs- und Fertigungspartnern zusammen.

Wir freuen uns auf Ihre Anfrage.

www.gsg-solutions.com



Konstruktion von Produkten

- ✓ **Komponenten**
Maschinenkomponenten, Vorrichtungskomponenten usw.
- ✓ **Blechteile**
Maschineneinhausungen, Abdeckungen usw.
- ✓ **Baugruppen**
Vorrichtungen, Kleinanlagen, Prototypen usw.
- ✓ **Kunststoffteile**
Trays, Halter, Schaumteile, Verkleidungen usw.
- ✓ **Projektbegleitung**
Prozessoptimierung, Projektmanagement, Anleitungserstellung



Fertigung von Einzellösungen/Kleinserien

- Losgrößen auf Jahresaufträge verteilt sowie einmalige Losgrößen sind möglich.
- ✓ **Dreh-/Frästeile inkl. Oberflächenbearbeitung**
Maschinenkomponenten, Vorrichtungskomponenten usw.
- ✓ **Blechverarbeitung**
Maschineneinhausungen, Abdeckungen usw.
- ✓ **Baugruppen**
Vorrichtungen, Kleinanlagen, Prototypen usw.
- ✓ **Kunststoffteile**
Verfahren: Vakuumgießen, Laser-Sintern (SLS), 3D-Drucken, Tiefziehen, Laminieren, Schäumen usw.

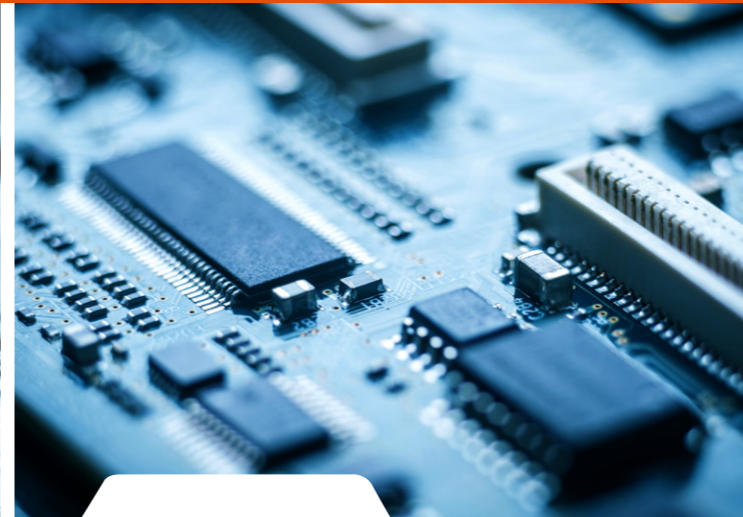

Elektrik & Elektronik

- ✓ **Bordnetz**
Entwicklung sowie Herstellung von Kleinserien und Prototypen
- ✓ **Verschaltung**
Einbau- und Bauraumuntersuchungen, Platinendesign usw.
- ✓ **Steuerung**
Komponentensteuerung, App-Entwicklung, Schaltplanerstellung usw.



Informationssicherheit

- ✓ **Gefährdungsanalysen**
Aufzeigen von Schwachstellen, Risikobehandlungen durch geeignete Maßnahmen
- ✓ **Konfiguration/Betreuung neuer IT-Infrastrukturen**
- ✓ **Schulungen/Workshops**
- ✓ **Sicherheitszertifizierungen**
ISO 27001
VDA ISA/TISAX
IT-Grundschutz (BSI)